

**VERKLARING**

- Werkgrens
- Bestaande situatie
- Perceelsgrenzen
- Aanbrengen straatkolk
- Aanbrengen putrand DWA / HWA
- Op hoogte stellen bestaande putrand
- Aanbrengen opsluitband 60 x 200 mm
- Aanbrengen opsluitband 150 x 250 mm
- Aanbrengen trottoirband 130 / 150 x 250 mm
- Aanbrengen trottoirband 130 / 150 x 250 mm verlaagde banden incl. verloop links + rechts
- Aanbrengen trottoirband 130 / 150 x 250 mm verlaagde bochtbanden incl. verloop links + rechts (verloop d.m.v. zagen)
- Aanbrengen geleideband 50 / 200 x 250 mm
- Aanbrengen verloopband
- Aanbrengen fundering vrijkomende slakken - 250 mm
- Aanbrengen fundering betongrandaal - 250 mm
- Aanbrengen betonstraatstenen rijbaan donkerbruin, keiformaat, keperverband
- Aanbrengen betonstraatstenen plateau rood, keiformaat, keperverband
- Aanbrengen betonstraatstenen goot terracotta, keiformaat, 5 streklagen
- Aanbrengen betonstraatstenen talud plateau grijs en wit, keiformaat, drempelmarkering
- Aanbrengen straatbakstenen goot dikformaat, 3 streklagen, vrijkomend
- Aanbrengen straatbakstenen goot dikformaat, 3 streklagen, vrijkomend
- Aanbrengen betontegels trottoir grijs, 300 x 300 x 60 mm, halfsteensverband (of mitten stroomlozen keppessen)
- Aanbrengen grasbetontegels parkeervakken / opritten 600 x 400 x 120 mm, vlakke bovenzijde incl. vullen met teelaarde en inzakken op fundering van lussensubstraat 250 mm
- Herstellen diverse verhardingen
- Aanbrengen wortelscherm RootBlock WB/BB 60/2
- Inzaaien bermen
- (Ver-)Plaatsen lichtmast (door darden)
- Boom handhaven

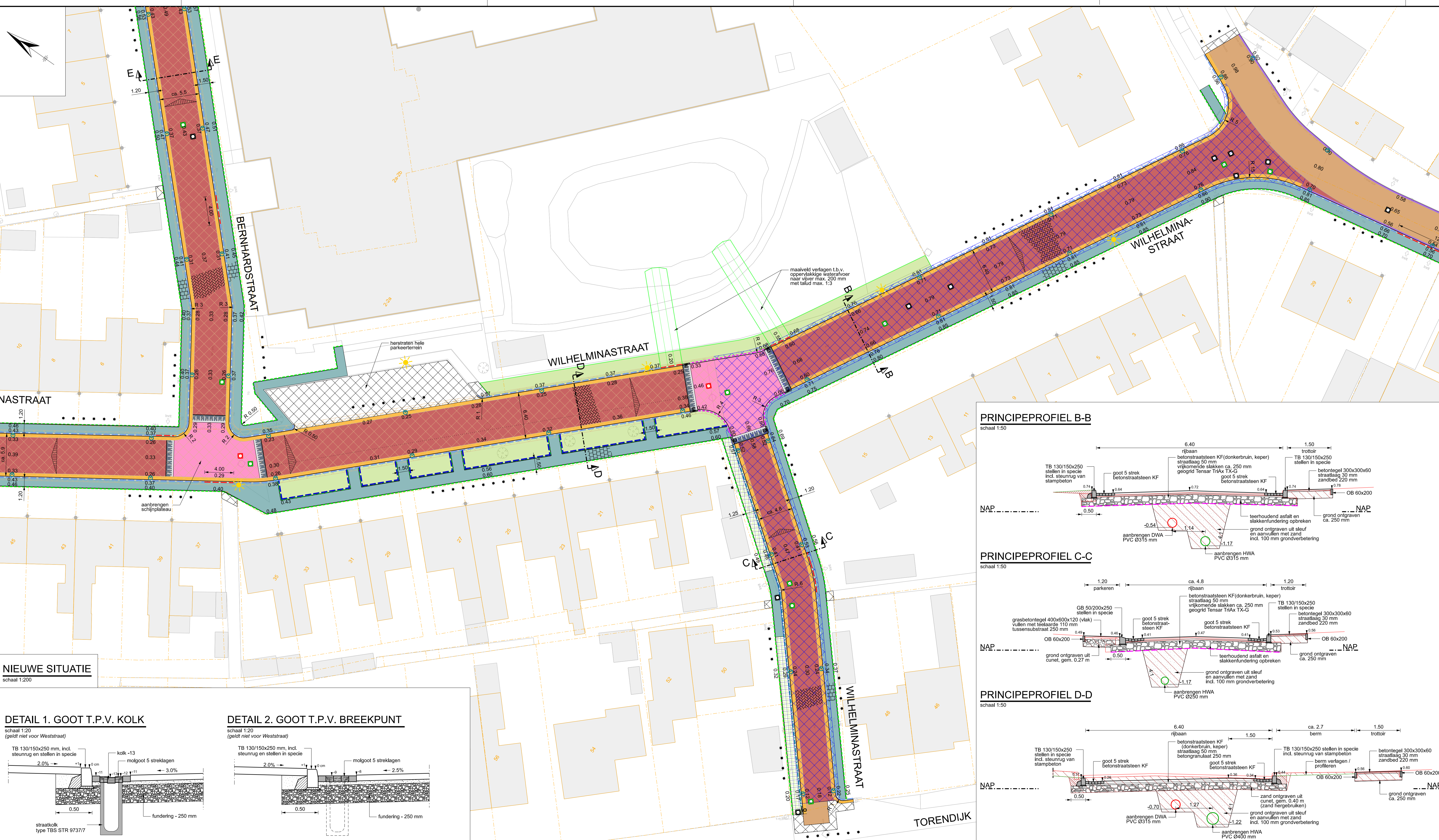

**NIEUWE SITUATIE**  
schaal 1:200

**DETAIL 1. GOOT T.P.V. KOLK**  
schaal 1:20 (geldt niet voor Weststraat)

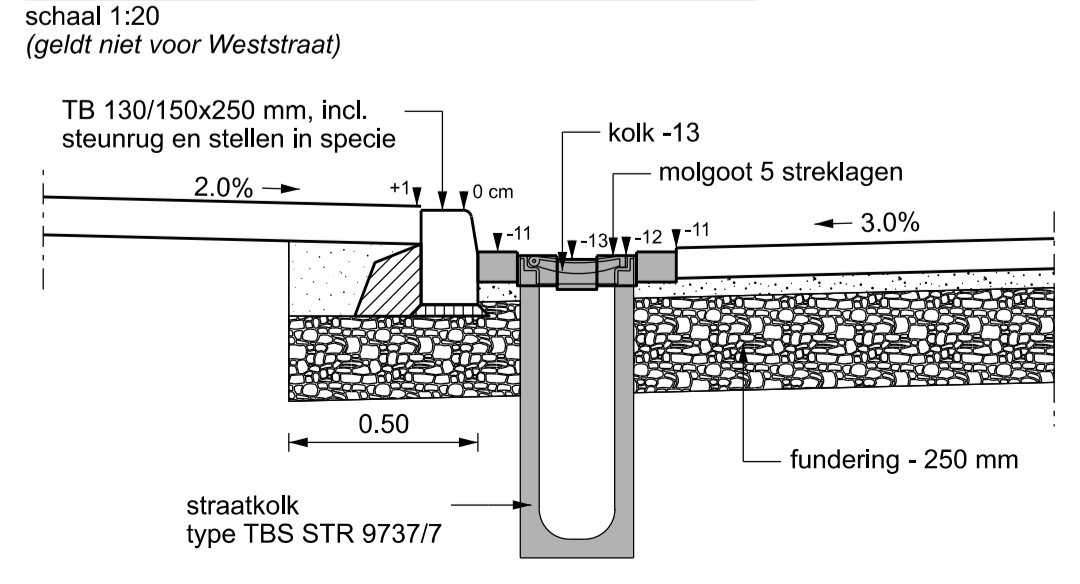

**DETAIL 2. GOOT T.P.V. BREEKPUNT**  
schaal 1:20 (geldt niet voor Weststraat)

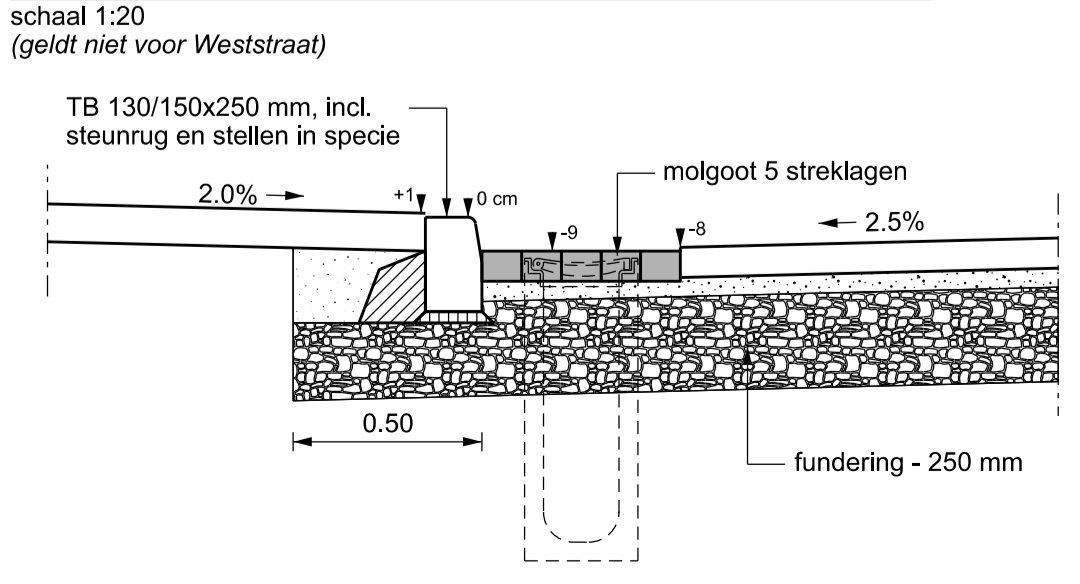

**PRINCIPEPROFIEL B-B**  
schaal 1:50

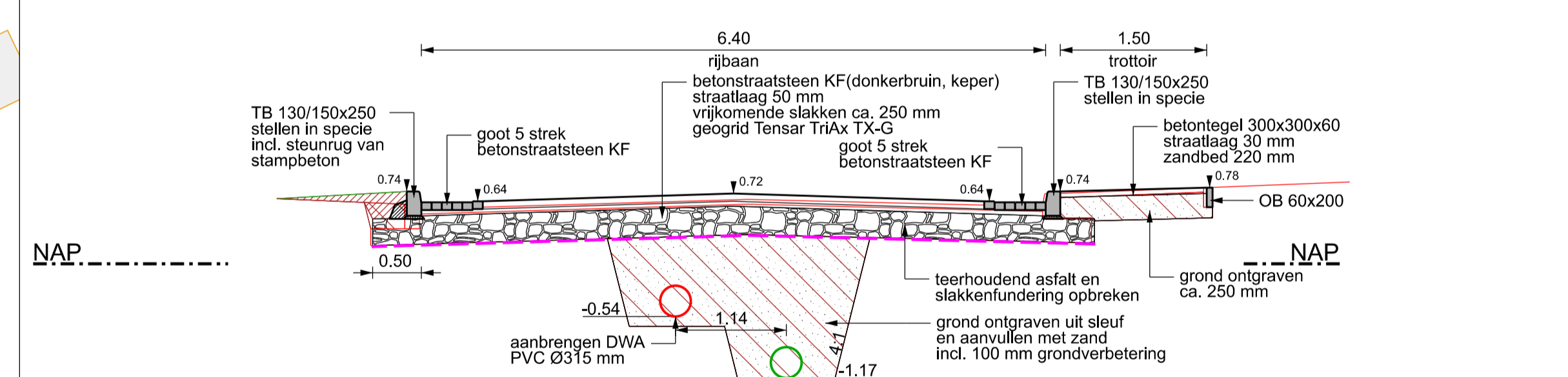

**PRINCIPEPROFIEL C-C**  
schaal 1:50

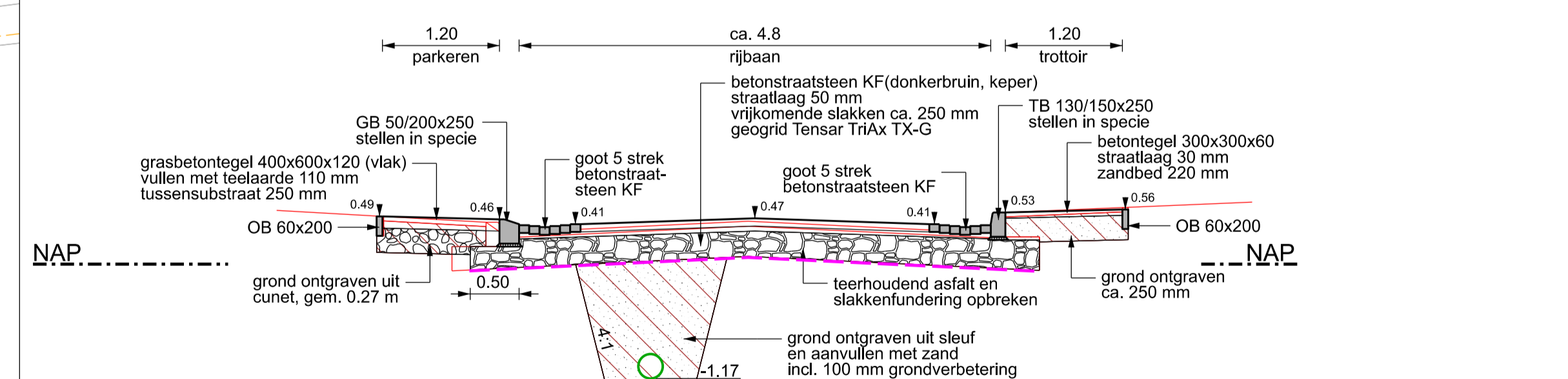

**PRINCIPEPROFIEL D-D**  
schaal 1:50

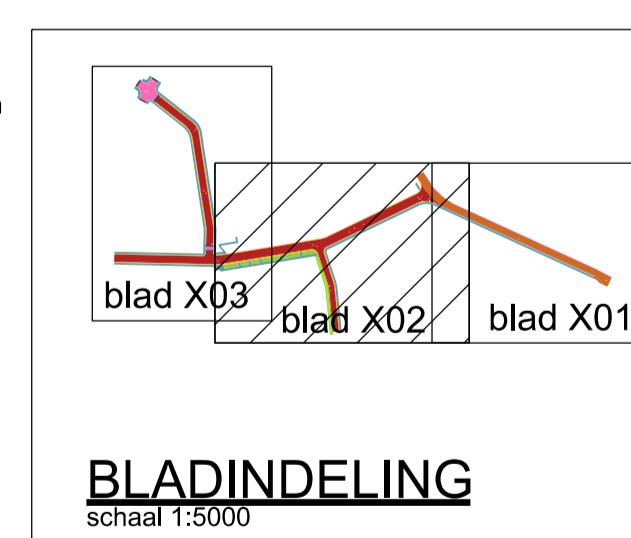
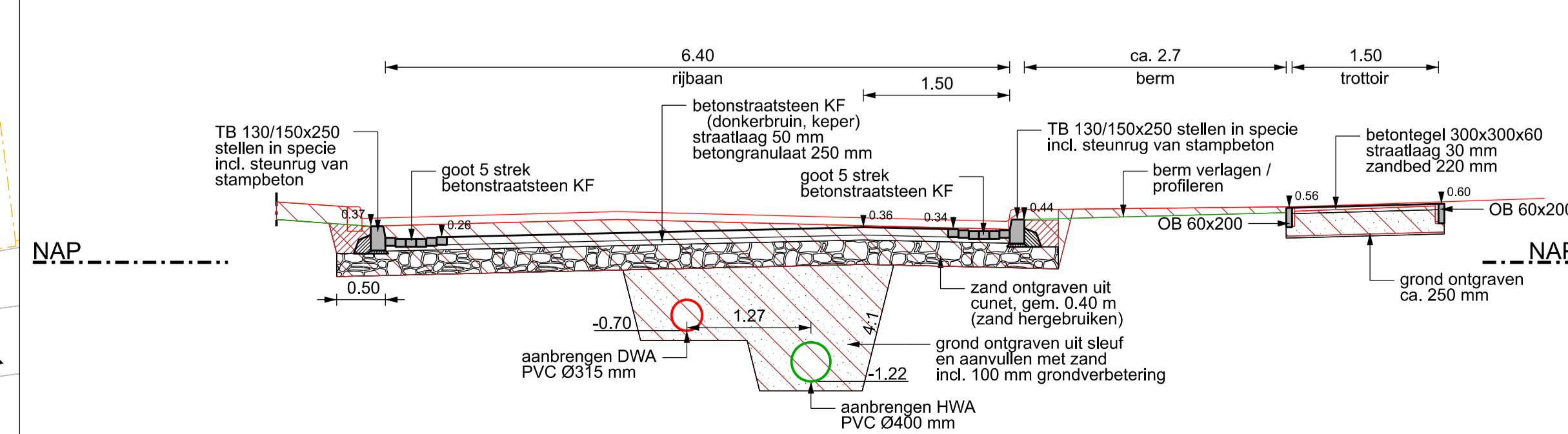

versie	omschrijving	datum	getekend	gecont.
<b>Buorinfra Ingenieursbureau civiele techniek</b>				
opdrachtgever:		<b>Gemeente Noord-Beveland</b>		
omschrijving:		<b>Herinrichting Wilhelminastraat fase 2 Nieuwe situatie</b>		
getekend	paraaf	datum	tekening nummer	bestek nummer
AS	JUN	05 - 01 - 2024	231179-NB-302	231179-NB
formaat: 595x1189		schaal: 1:200		
aantal bladen: 9		blad: 8		